

# ¡Prepara tu receptor nuevo y ve TV hoy!

- 1 Desconecta tu receptor viejo.** Para tu receptor viejo, desenchufa el cable de alimentación de la pared. Luego, desconecta los cables y la antena para el control remoto de tu receptor viejo. Deje los cables conectados a la pared/TV. Es posible que tienes más cables que se muestran aquí.

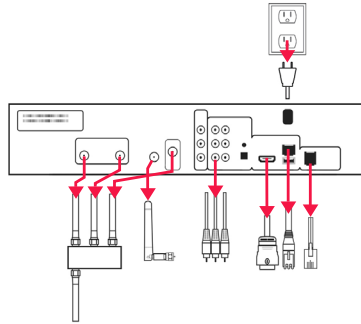

La parte posterior de tu receptor puede verse diferente de la foto, pero debe tener cables similares.

- 2 Prepara tu receptor nuevo.** Conecta los cables y la antena para el control remoto a tu nuevo receptor. Luego, enchufa el nuevo cable de alimentación a la pared.

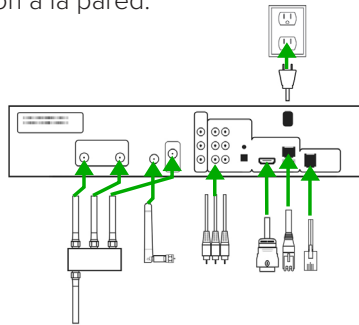

- 3 Sigue instrucciones de configuración en pantalla.** Asegúrate de que tu TV esté encendido y configurado en la entrada correcta.



**4 Retire la tarjeta inteligente.** Abre el panel frontal de tu receptor original y saca la tarjeta inteligente. Luego, corta la la tarjeta inteligente a lo largo del chip principal.

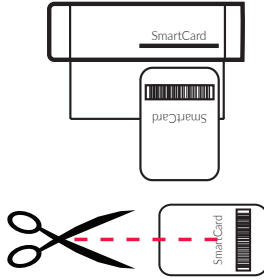

**5 Recicla tu receptor.** Visita Best Buy para reciclar su antiguo receptor.

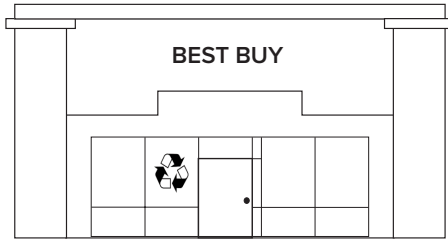

Para obtener más información sobre tu receptor o para comunicarte con DISH, visita [dishlatino.com](http://dishlatino.com).